

LOMI®

MANUAL DE INSTRUCCIONES



EXPRIMIDOR DE CÍTRICOS

Exprimidor mod. 4

Exprimidor mod. 5

MANUAL DE INSTRUCCIONES

El objetivo en la confección de este manual ha sido proporcionar la información necesaria para el correcto conocimiento, instalación, manipulación y mantenimiento del aparato, así como destacar las precauciones a tener en cuenta por el operador.

Este manual de instrucciones le ayudará a usar el exprimidor de cítricos adecuadamente, y le proporcionará el máximo beneficio del mismo.

Se debe tener en cuenta que todo el que use el aparato debe

estar familiarizado con su manejo y aspectos de seguridad.

El manual de instrucciones debe ser conservado y debe estar siempre a disposición del operador. El fabricante no se hace responsable de los posibles daños causados por una aplicación inadecuada del aparato o por no haber seguido las instrucciones de uso o instalación.

DESCRIPCIÓN DEL APARATO

El exprimidor de cítricos que ha adquirido es un aparato de alta calidad, totalmente fabricado en acero inoxidable,

resultando un producto de sólida carrocería y gran durabilidad, fácil de desmontar y limpiar, incluso en lavavajillas.

El exprimidor ha sido diseñado con una línea estilizada y moderna, por lo que resulta atractivo y lujoso para cualquier tipo de decoración. Asimismo, ha sido concebido en su uso para el mínimo esfuerzo y en este sentido está equipado con un potente motor.

La finalidad de este exprimidor, es la extracción manual de zumo a partir de cítricos (naranjas, limones, mandarinas o pomelos). El diseño del aparato permite el uso de cualquier diámetro de fruta, y en su procedimiento manual, al no presionar la corteza, se obtiene únicamente el zumo, sin pulpa ni aceites de la corteza.

La cómoda obtención de zumo al instante, recién exprimido con todo su sabor y riqueza vitamínica hace indispensable este aparato en todo servicio de cafetería y restaurante, que requiera el máximo nivel de higiene y calidad.

INSTALACIÓN

La instalación del exprimidor debe ser efectuada por personal cualificado y autorizado, siempre respetando las normas de seguridad e higiene vigentes.

El aparato se deberá instalar sobre una superficie plana y consistente, quedando bien nivelado y asentado sobre dicha superficie.

Antes de conectar a red, se deberá asegurar que la tensión y frecuencia indicados en los datos técnicos corresponden a los de la instalación de su red y de que esta tiene toma de tierra.

INSTRUCCIONES IMPORTANTES DE SEGURIDAD

El exprimidor ha sido diseñado para la extracción de zumo a partir de cítricos debe ser usado siguiendo las instrucciones dadas en este manual. El uso para otras aplicaciones puede ser causa de daños a personas o cosas.

El exprimidor de cítricos debe ser usado sólo por personas adultas y responsables. Es importante que no se permita su manejo a niños o personas irresponsables.

Para protegerse de descargas eléctricas, no sumergir en ningún caso el aparato en agua u otros líquidos, ni lo exponga a este medio. Si por accidente esto sucediera, se recomienda que el aparato sea controlado por un servicio de asistencia técnica autorizado, antes de ser usado de nuevo.

Se debe evitar la introducción de elementos metálicos en el interior del aparato y prestar la máxima atención a las partes en movimiento durante su funcionamiento. Asimismo se debe evitar el uso del mismo al aire libre, expuesto a lluvia o humedad.

Desconectar el aparato en caso de no utilizarlo o proceder a su limpieza. Para desconectar el exprimidor, tirar siempre de la clavija y nunca del cable de conexión. Para evitar que el

cable se dañe, no lo deje rozar con superficies agudas ni afiladas.

Nunca coloque este aparato ni el cable de conexión cerca o encima de superficies calientes como planchas, estufas, ni cerca del fuego.

GUIA DE FUNCIONAMIENTO

Antes de usar el exprimidor por primera vez, proceda a quitar todas las partes desmontables (Figura 1, 2, 3, 4) y lavarlas *c u i d a d o s a m e n t e*. A continuación, volver a montar dichas partes, asegurándose de que quedan ajustadas perfectamente.

Corte por la mitad los cítricos (naranjas, limones, etc.) antes de extraerles el zumo.

Conecte el aparato a la red (Figura 8) y póngalo en funcionamiento mediante el interruptor (Figura 7) y el eje del motor comenzará a girar.

Disponga de un recipiente colocado debajo del orificio destinado a la salida del líquido obtenido de la extracción (Figura 4).

Pose la fruta previamente dividida sobre la pieza de plástico blanca en forma de cúpula (Figura 2) y presione levemente sin llegar a la corteza.

El zumo será extraído sin el mayor esfuerzo, quedando parte de la pulpa de los cítricos en el filtro (Figura 3) dispuesto para esa función. Para preservar el máximo contenido de vitaminas en los zumos, es preferible que éstos se tomen inmediatamente después de ser extraídos. Para almacenar el zumo fresco, échelo en un recipiente con tapa y colóquelo en un lugar debidamente refrigerado.

MANTENIMIENTO Y LIMPIEZA

El mantenimiento y limpieza del exprimidor debe ser efectuado por personal cualificado y autorizado.

Antes de manipular el aparato se deberá desconectar de la red y asegurarse de que está completamente frío. Para evitar el peligro de electrocución, no limpie el aparato con agua ni lo sumerja. Si es necesario, el exterior puede ser limpiado con un paño húmedo.

En cuanto a las piezas desmontables son de fácil limpieza, incluso en lavavajillas. Deben ser lavadas con agua templada y un detergente suave.

En caso de avería, las piezas a reemplazar deberán ser siempre originales. La utilización de piezas de repuesto o accesorios que no han sido suministrados por el fabricante pueden causar incendios, producir descargas eléctricas o heridas.

- 1.- Casquete protector salpicaduras
- 2.- Piña exprimidor cítricos
- 3.- Filtro de pulpa
- 4.- Casquete extractor de zumo
- 5.- Motor exprimidor
- 6.- Carcasa motor de exprimidor
- 7.- Cable con clavija
- 8.- Interruptor luminoso

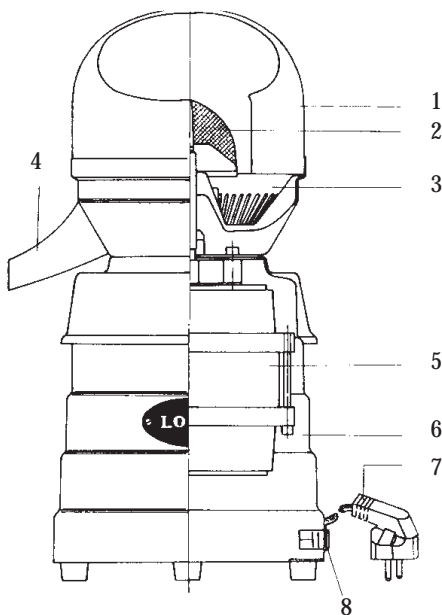

DATOS TÉCNICOS

	Modelo 4	Modelo 5
Potencia	0,50 CV	0,20 CV
Consumo	2,4 A	1,3 A
Voltaje	230 v / 50 Hz	230 v / 50 Hz
Velocidad	1.400 r.p.m.	1.460 r.p.m.
Aislamiento	ISL:B / IP:10	ISL:B / IP:10
Peso	12 Kg.	8 Kg.
Dimensiones	245 x 213 x 455	240 x 183 x 420
Producción	5 uds. / min.	5 uds. / min.



LORENZO MIGUEL, S. L.

C/ Berastegui, 3

28017 MADRID (España)

Tel.: (+34) 91 368 00 92 - Fax: (+34) 91 367 97 73

E-mail: comercial@lomi.es